



click-mate **XL** **PLUS**

MONTAGEHANDLEIDING



click-mate

XL

PLUS

Het nieuwe groepenstation Click-mate XL Plus kenmerkt zich door optimaal montagegemak. Deze handleiding maakt snel en efficiënt monteren van de Click-mate XL Plus overzichtelijk en gemakkelijk.

STANDAARDMONTAGE

1. Monteer het raam.

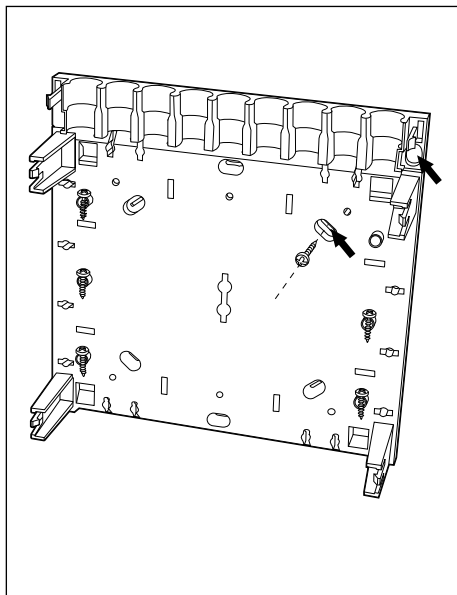

2. Nadat u de buizen op maat hebt gemaakt, klikt u ze in de buisvoer. Alle invoeren zijn geschikt voor 16 en 19 mm buis.

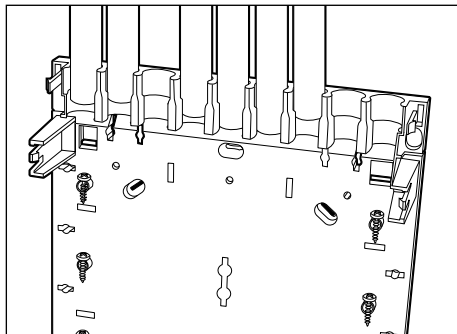

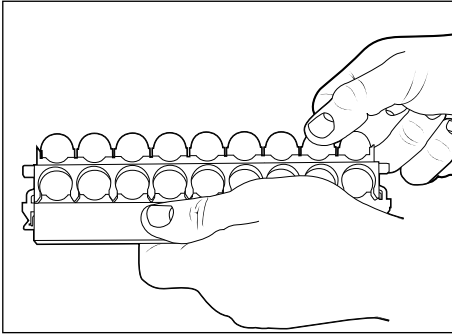

3. Breek de betreffende poorten uit het buisvoer opzetstuk.

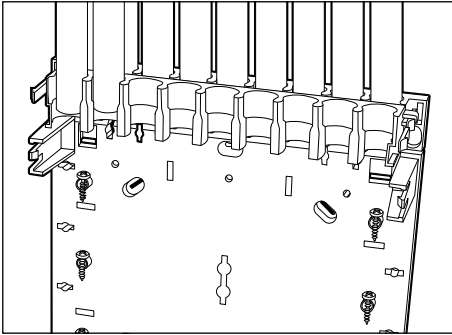

4. Bij meer dan 9 buizen het buisvoer opzetstuk plaatsen.

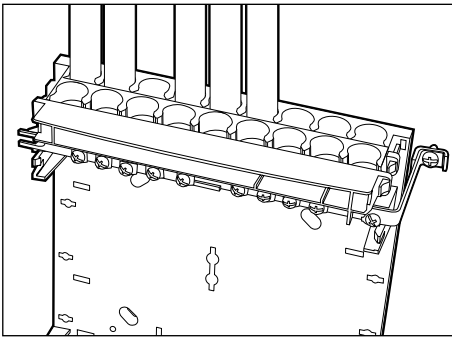

5. Monteer het buisvoer opzetstuk (indien nog niet geplaatst) en de aardrail.

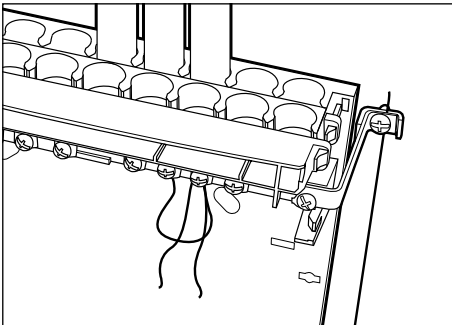

6. Monteer het aardrail aansluitstuk (rechts of links) en sluit aarddraden aan.

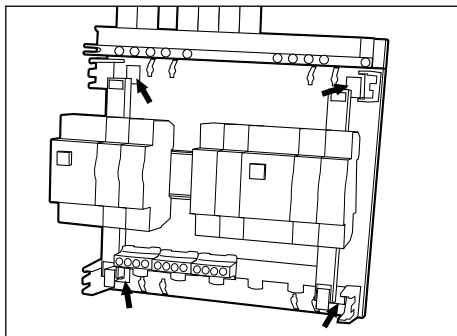

7. Hang de DIN-drager met de geplaatste componenten in de rechthoekige uitsparingen van het raam en sluit de bedrading aan.

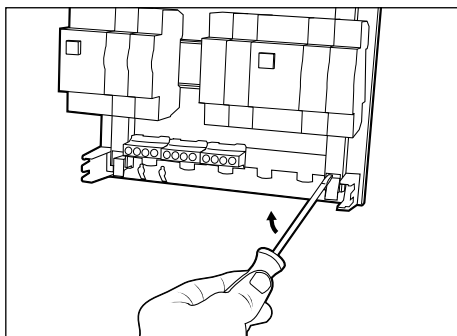

8. Als u de DIN-drager wilt uitnemen, ontgrendel deze dan aan beide zijden.

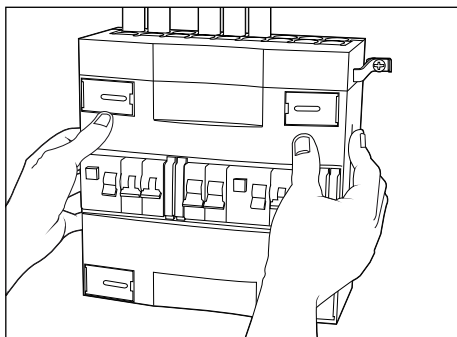

9. Monteer de kap. De kap kan op 2 manieren gesloten worden:

- Bij gesloten clips, wordt de kap automatisch vergrendeld.
- Als de clips geopend zijn, dient u deze na het dichtdrukken van de kap te sluiten.

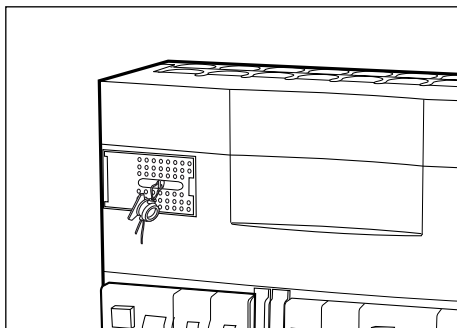

10. De kap kan verzegeld worden door het aanbrengen van een zegel door de sluitclip.

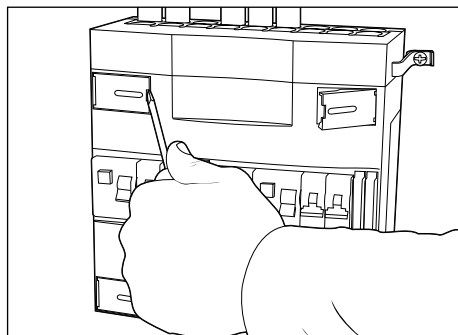

11. Als u de kap weer wilt verwijderen, open dan met behulp van een schroevendraaier de 4 clips.

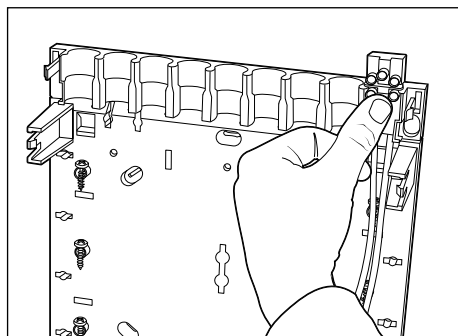

BELTRAFO

12. Monteer de voorbedrade aansluitklem ('kroonsteen') in de buisvoer.

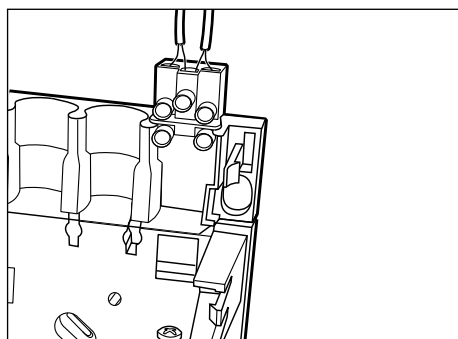

13. Monteer de draden van de bedrukker en de bel. Het middelste contact van de aansluitklem kan gebruikt worden voor het doorverbinden van de bedrading van bedrukker naar bel.

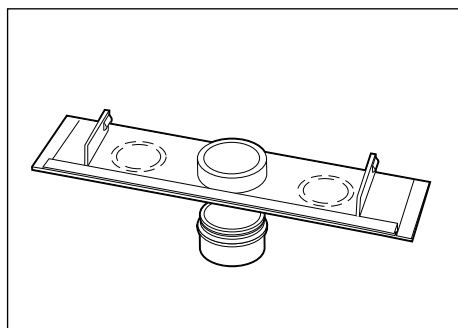

INVOERBRUG

14. Invoeren van kabel: monteer de kabelinvoering. Middelste poort: $\varnothing 10$ t/m $\varnothing 25$ mm. Buitenste poorten: M20/25 en Pg 16/21.

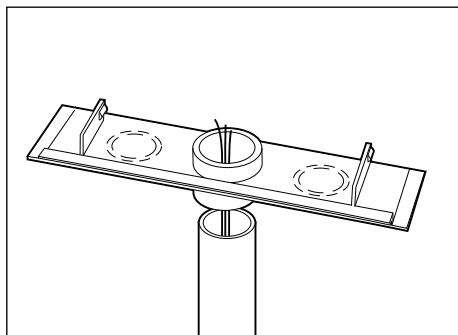

15. Invoeren van buis \varnothing 32 mm (middelste breekpoort).

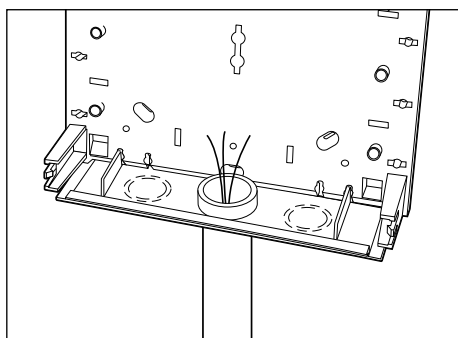

16. Monteer de brug op het raam.

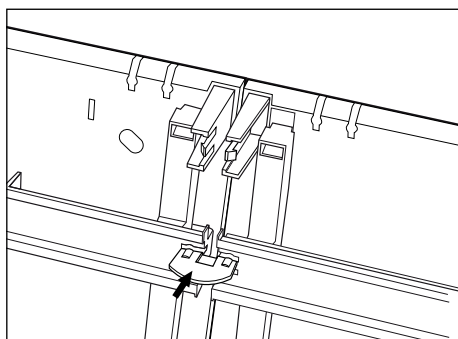

KOPPELEN

17. De ramen en DIN-dragers kunnen gefixeerd worden door middel van koppelstukken.

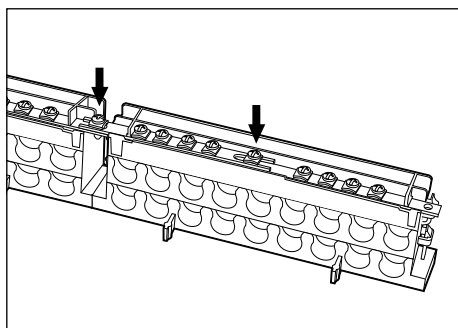

18. Om de aardrail te koppelen draai de schroef, die beide aardrailhelften fixeert, gedeeltelijk los en verschuif de aardrail naar links. De schroef weer aandraaien.